



IDh

Innovación y
Desarrollo de herrajes

RP0050

CONJUNTO CARRO + PATÍN MALLORQUINA GUIDE SET

Aplicaciones-Applications

Conjunto de carro superior y patín inferior para sistema de mallorquinas correderas. Permite el deslizamiento de las hojas por el carril superior.

Set of high guide carriage for slide windows "mallorquinas" that allows the leaves sliding by the top track.

Características-Features

Carro y patín metálicos reforzados con tratamiento para maximizar la resistencia a la corrosión, tornillería en acero inoxidable. Carga máxima soportada de 50 Kg por carro.

Guide and carriage reinforced with treatment to maximize the corrosion resistance. Screws in stainless steel. Maximum load supported by roller: 50 Kg.

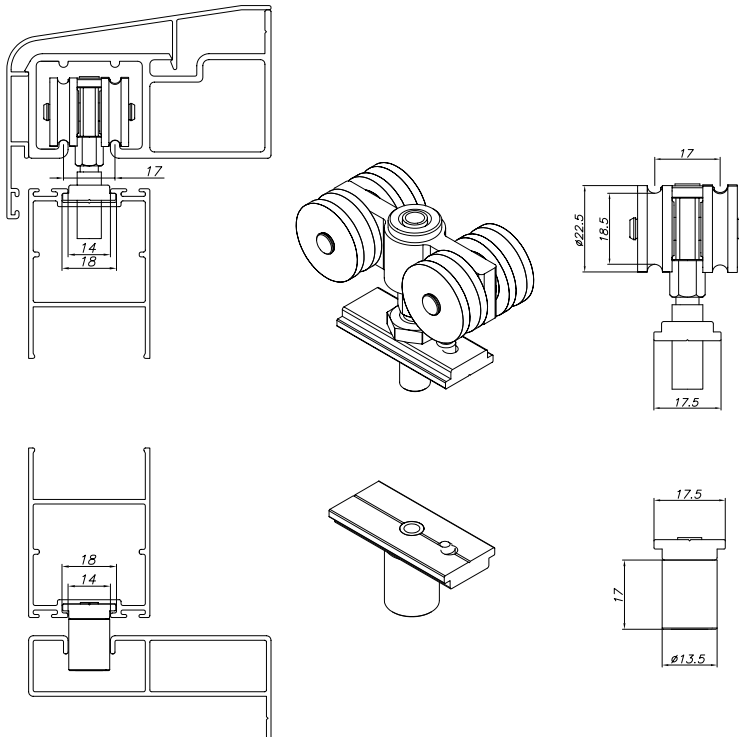
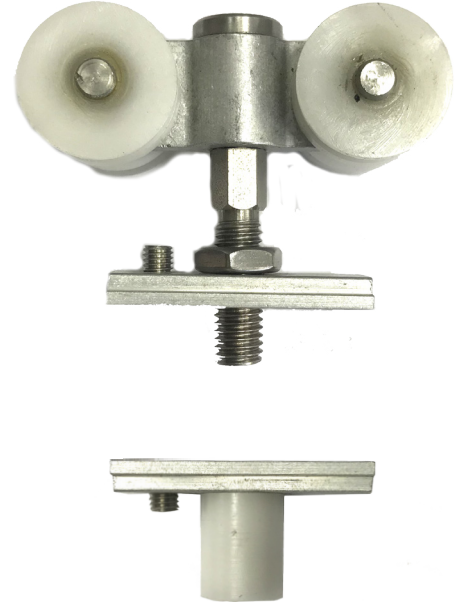

Código - Reference

RP0050-1 Carro superior mallorquina
RP0050-2 Patín inferior mallorquina

Componentes - Components

Cuerpo carro / Roller body **Zamak 5**
Patín inferior / Guide **Zamak 5**
Rueda y casquillos / Wheel and sleeve **Nylon+30%F.V/F.G**
Rodamiento de bolas-eje inoxidable / Ball bearings - stainless shaft
Tornillos / screws **AISI 304**

ENSAYO - Test **UNE-EN 13.126-15**

Ensayos mecánicos - Mechanical tests

Laboratorio - Lab : **INTERNO.** / Nº Informe - Report : EP - 00201
Ensayo de Durabilidad:
Carga - Weight **50 kg** (Por carro/by roller)
N ciclos - No. Cycles **25.000 - Grado 5**
Resultado - Retrieved Result: **Satisfactorio** - Satisfactory

ENSAYO - Test **UNE-EN 1670**

Resistencia a la Corrosión - Resistance to Corrosion

Laboratorio - Lab : **INTERNO.** / Nº Informe - Report : EP - 00302
Resultado Obtenido: **GRADO 4**
Retrieved Result: Grade 4

Embalaje - Packaging

Pack 13 unid. 24X19X10.5 cms.

Acabados/colores-Finishing-Colours

