



Aplicaciones-Applications

Carro para ventanas y puertas correderas, desarrollados a la medida del cliente.

Roller designed for aluminium doors and windows, under the requirements of our customers.

Características-Features

Carro fabricado en Nylon reforzado, soporta hasta 100 kg/hoja.

Cuenta con 4 posiciones diferentes para situar la rueda y permite 2 ajustes de altura: posición 1 para 28mm de altura y posición 2 para 29mm de altura.

Window wheel made of reinforced nylon (100kg/leaf).

It features 4 different wheel positions and allows for 2 height adjustments: position 1 for 28 mm height and position 2 for 29 mm height.

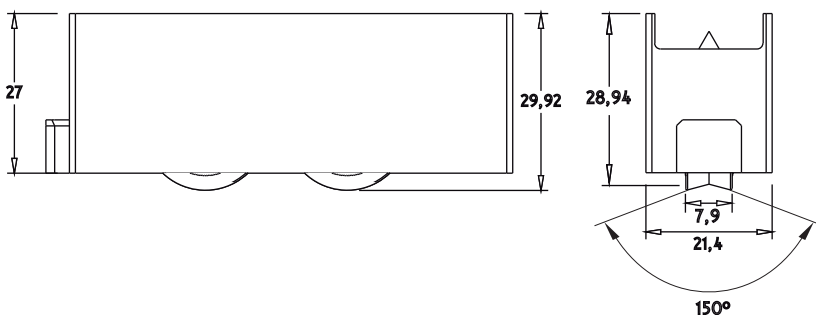
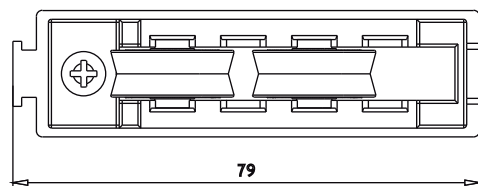

Código - Reference

RU-063-F2 Carro fijo tándem CONFORT. Rodamiento bolas.

Componentes - Components

| | |
|------------------------------------|------------------|
| Carcasa exterior / exterior casing | Poliamida 6 + FV |
| Rodamientos bolas / balls bearings | Poliamida 6 + FV |
| Tornillos / screws | AISI 304 |

ENSAYO - Test UNE-EN 13.126-15

Ensayos mecánicos - Mechanical tests

Laboratorio - Lab : INTERNO. / Nº Informe - Report : EP -

Ensayo de Durabilidad:

Carga - Weight **100 kg** (Por hoja/by leaf)

N ciclos - No. Cycles **25.000**

Resultado - Retrieved Result: **Satisfactorio** - Satisfactory

ENSAYO - Test UNE-EN 1670

Resistencia a la Corrosión - Resistance to Corrosion

Laboratorio - Lab : INTERNO. / Nº Informe - Report : EP -

Resultado Obtenido: **GRADO 4**

Retrieved Result: Grade 4

Embalaje - Packaging

Pack 250 unid. 261x288x226 cms.